



*** INSTRUKCJA MONTAŻU ***

*** MONTAGEANLEITUNG ***

Werth-Holz SA

ul. Dworcowa 5

PL 66-330 Pszczew

Tel. +48 95 749 22 57

Fax. +48 95 749 22 58

www.werth-holz.eu

PL

D

VITRUM pawilon ogrodowy

Szerokość 293 cm x Głębokość 302 cm x Wysokość 232cm

VITRUM Gartenpavillon

B 293 cm x T 302 cm x H 232 cm

Art. Nr 83796

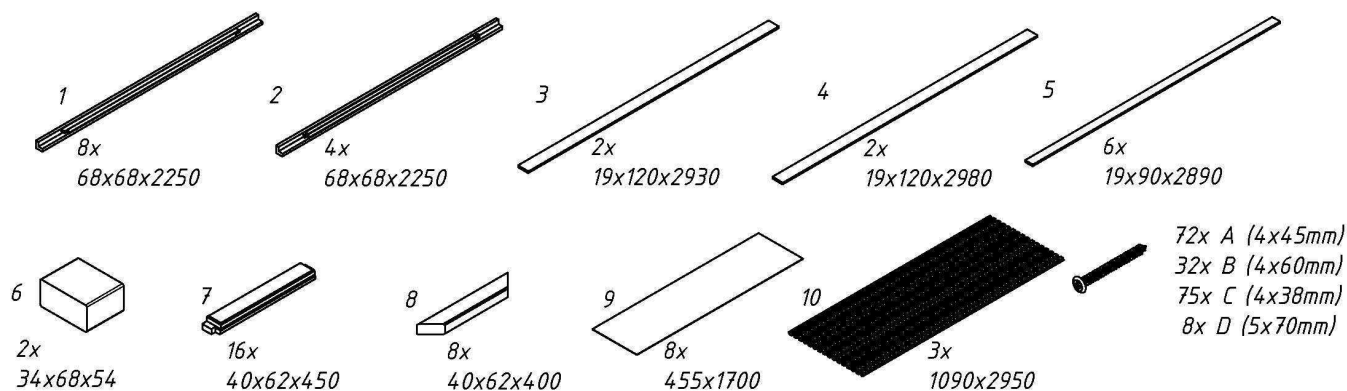

Zakres użytkowania: prywatny, przydomowa, na zewnątrz
Einsatzbereich: Privat - häuslicher Gebrauch

2017-12-30 Zmiany techniczne zastrzeżono
2017-12-30 Technische Änderungen vorbehalten

Instrukcję proszę przechowywać
Anleitung bitte aufbewahren

Szanowny Kliencie,

przed przystąpieniem do montażu należy zapoznać się z niniejszą instrukcją. Przed montażem należy skontrolować zestaw pod kątem kompletności i prawidłowości. Jeśli produkt nie będzie montowany bezpośrednio po kontroli, należy pamiętać, że elementów drewnianych nie należy szczelnie pakować ani przechowywać w zamkniętym pomieszczeniu, ponieważ grozi to rozwojem pleśni i sinizny. Produkt wykonany jest w głównej mierze z drewna iglastego. Ze względu na różnorodną budowę drewna dopuszczalne są różnice w wybarwieniu oraz odcieniu elementów. Może to być widoczne zwłaszcza w okolicach sęków (wyższa gęstość drewna) oraz w miejscach z żywicą. Produkt przeznaczony jest do użytku na zewnątrz. W celu zminimalizowania wpływu czynników atmosferycznych zalecana jest konserwacja elementów drewnianych za pomocą środków przeznaczonych do tych celów dostępnych na rynku. Produkt należy montować zgodnie z załączoną instrukcją montażową przygotowaną przez producenta. Po montażu należy dokonać przeglądu głównych części produktu, a także powtarzać przegląd w regularnych odstępach czasu, w zależności od intensywności użytkowania. Producent nie ponosi odpowiedzialności za wszelkie wypadki, zdarzenia oraz uszkodzenia produktu powstałe w wyniku montażu niezgodnego z instrukcją montażową i/lub ingerencji użytkownika w konstrukcję produktu oraz użytkowania produktu niezgodnie z jego przeznaczeniem.

Uwaga: W celu uniknięcia pęknięć drewna podczas montażu, przed wkręceniem elementów złącznych należy wywiercić otwory.

Sehr geehrter Kunde,

Bitte lesen Sie diese Anweisungen, bevor Sie mit der Montage fortfahren. Vor der Montag überprüfen Sie den Montageset auf Vollständigkeit und Richtigkeit. Wenn das Produkt nicht direkt nach der Kontrolle montiert wird, ist zu beachten, dass die Holzelemente nicht dicht gepackt oder in einem geschlossenen Raum gelagert werden dürfen, da es zu Schimmel und Bläue kommen kann. Das Produkt besteht hauptsächlich aus Nadelholz. Aufgrund der unterschiedlichen Holzstruktur sind Unterschiede in Farbe und Farbton der Elemente akzeptabel. Es kann besonders im Ästenbereich (höhere Holzdicke) und an Orten mit Harz sichtbar sein. Das Produkt ist für den Außenbereich geeignet. Um den Einfluss von atmosphärischen Faktoren zu minimieren, wird empfohlen, Holzelemente mit dafür vorgesehenen Mitteln zu konservieren, die auf dem Markt erhältlich sind. Das Produkt sollte gemäß der vom Hersteller erstellten Montageanleitung montiert werden. Nach der Montage sollten die Hauptbestandteile des Produkts überprüft werden, und die Kontrolle sollte in regelmäßigen Abständen wiederholt werden, abhängig von der Intensität der Nutzung. Der Hersteller haftet nicht für Unfälle, Zwischenfälle oder Schäden am Produkt, die sich aus der Montage ergeben, die nicht der Montageanleitung entsprechen, und / oder durch Eingriffe des Benutzers in die Konstruktion des Produkts und die Verwendung des Produkts entgegen seiner bestimmungsgemäßen Verwendung verursacht werden.

Hinweis: Um Holzrisse während der Montage zu vermeiden, bohren Sie Löcher bevor dem Einschrauben der Befestigungselemente.

Dear Customer,

Please read this Manual before you start to assemble. Before assembly, check the set regarding the completeness and correctness. If the product will be not assembly directly after control, than you must remember that wooden elements can't be hermetic packed and can't be also stored in closed room, because it will cause mildew or blue stains. The product is mostly made of coniferous wood. Due to the diverse structure of wood, differences in the color and shade of the elements are acceptable. These differences can be mostly visible especially in the area of knots (higher wood density) and in places with resin. The product is destined for external use. In order to reduce the impact of external factors, the elements should be maintained by the user. For maintenance purposes, can be used products which are intended for this and available on the market. The product must be assembled in accordance with the attached Manual. After assembly, the main parts of product should be precisely checked. The review should be repeated regularly, depending on the intensity of use. The manufacturer doesn't bear the responsibility for any accidents, incidents or damage to the product resulting from assembly not in accordance with the assembly instructions. The manufacturer doesn't bear the responsibility also if the product is not used as was intended.

Attention: The holes should be drilled before using fasteners to avoid cracks in timber during assembly.

1a

4x

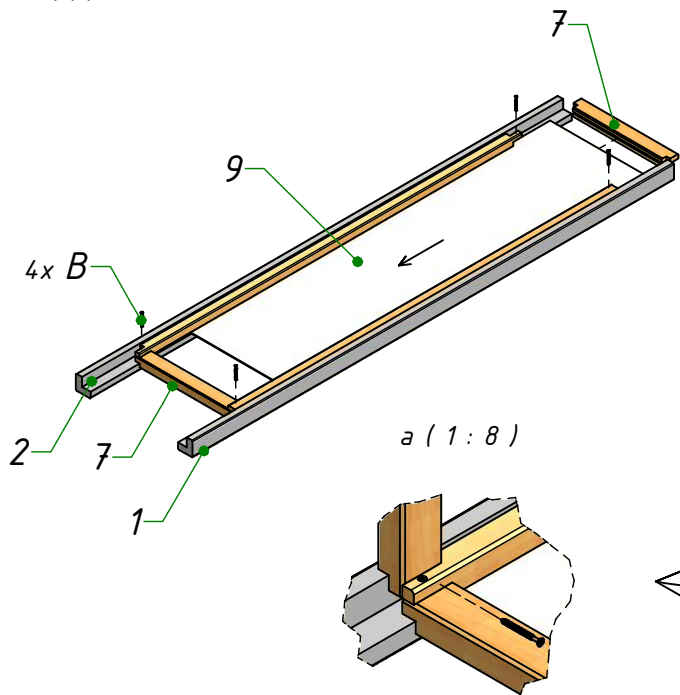

1b

4x

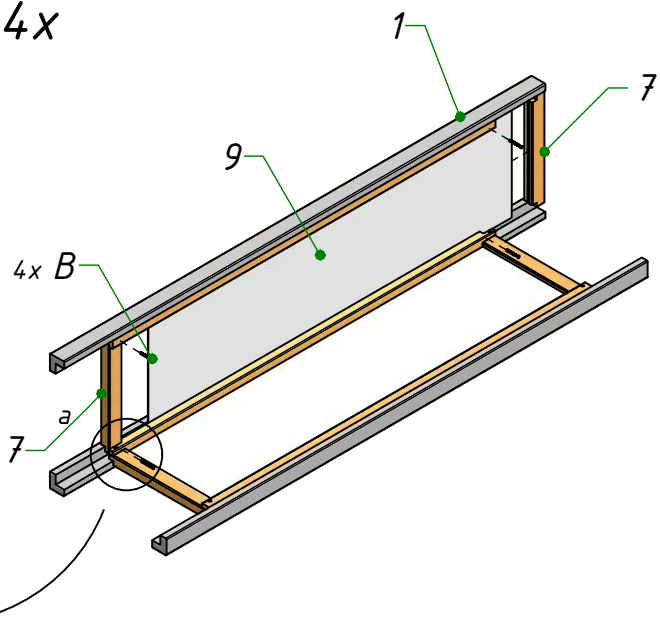

2

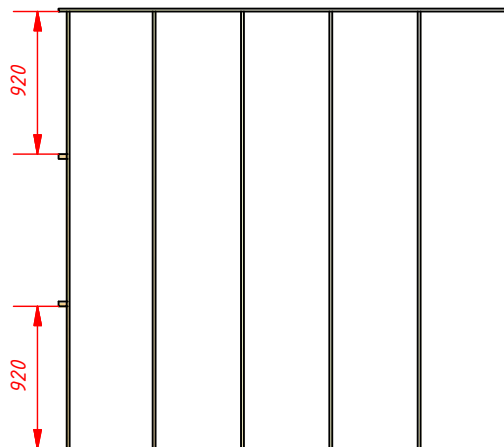
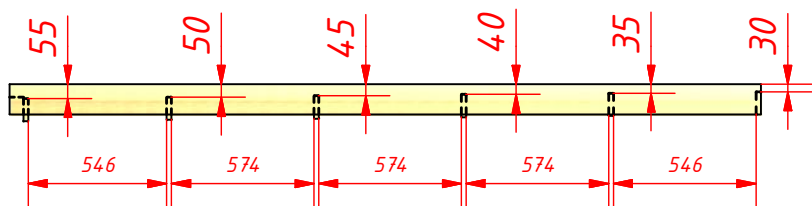
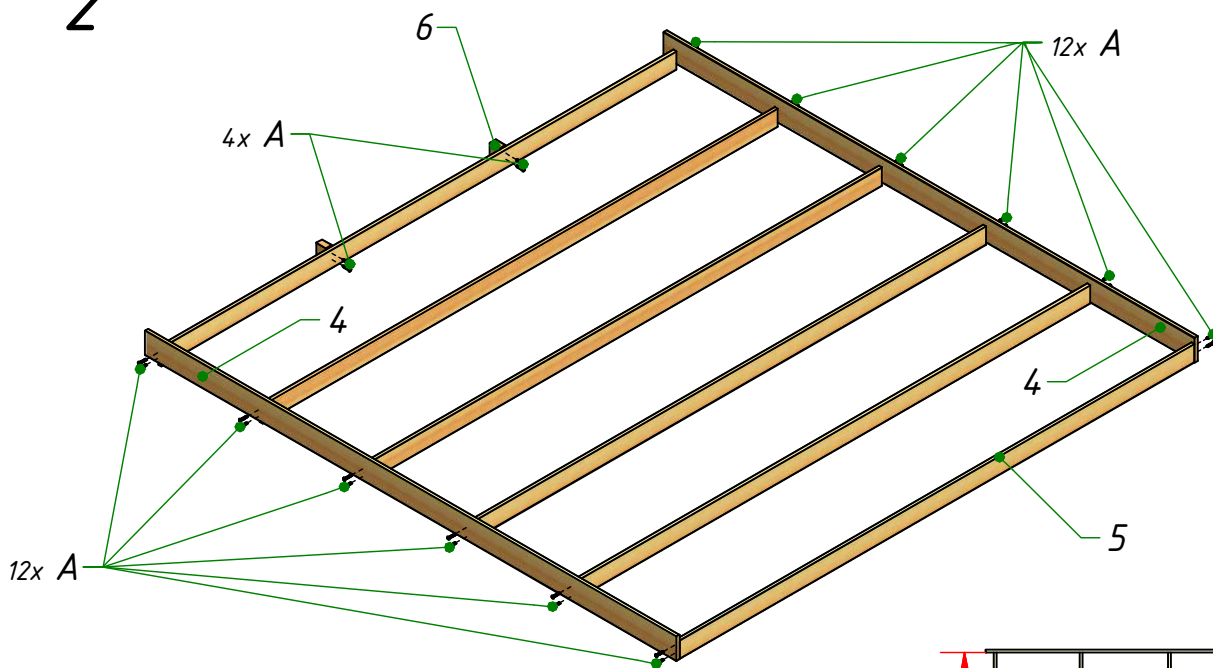

3

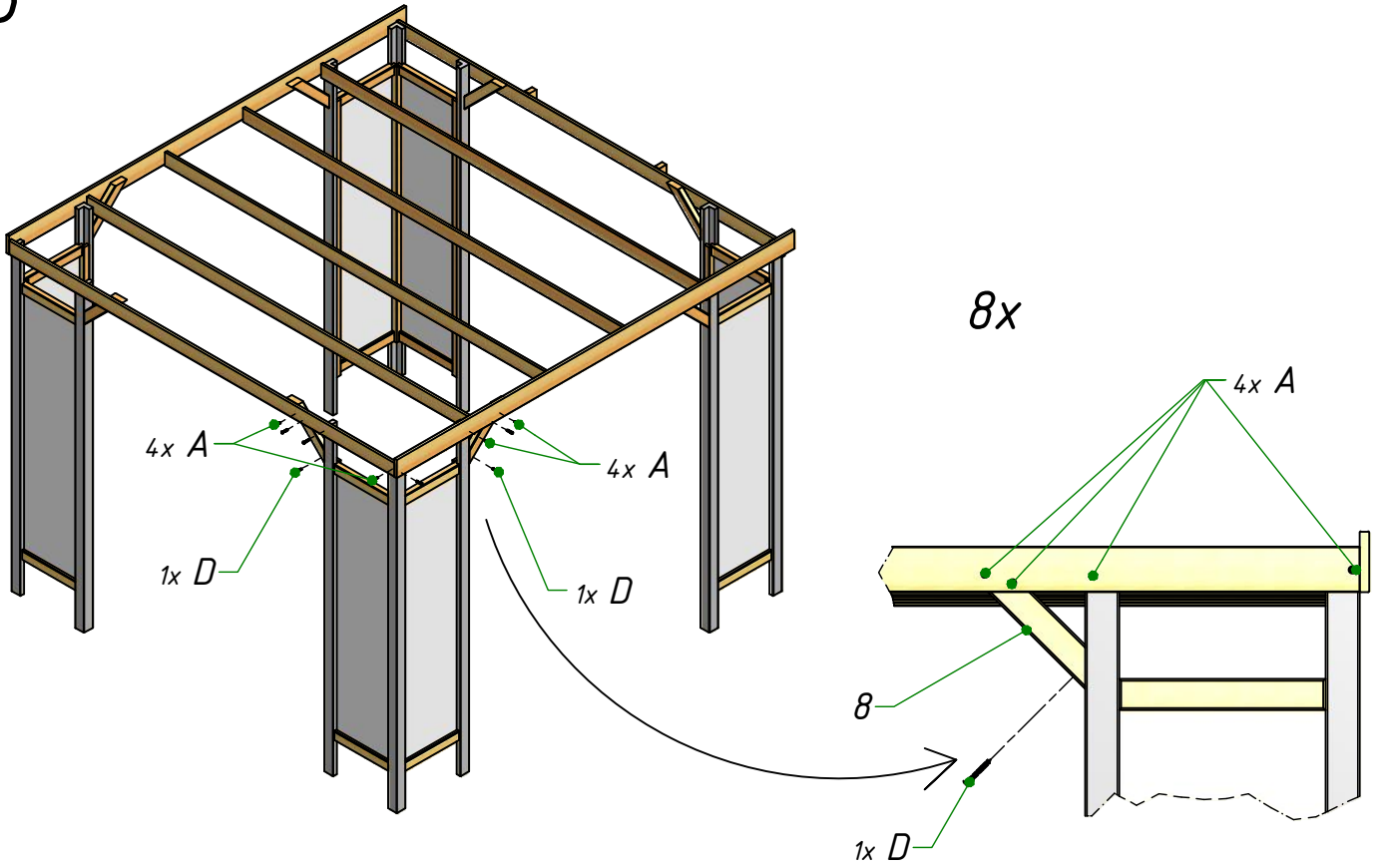

4

